



GRANULATOR
粉碎机
GRANULATOR



无锡瑞莱格机械有限公司
WUXI RITECH MACHINERY CO.,LTD

工厂地址：无锡市惠山区前洲街道前石路332号
销售电话：187 5157 3031
电子邮箱：leo@ritech-recycling.com
chinaleoxu@126.com
网址：www.ritech-recycling.com



无锡瑞莱格机械有限公司
WUXI RITECH MACHINERY CO.,LTD

www.ritech-recycling.com

企业简介 Company Introduction

无锡瑞莱格机械有限公司的核心团队在塑料和轮胎回收机械行业具有超过20年以上的设计、生产和应用经验。瑞莱格采用德国先进的设计理念和制造技术，不断研发新产品。经过多年努力，公司拥有多项专利技术，公司产品通过了CE认证。目前主力产品有GH重型粉碎机，GF中型粉碎机，S和SS单轴撕碎机，SX重型单轴撕碎机和SD双轴撕碎机等破碎设备。同时为全球客户提供高品质的废旧轮胎，塑料回收装备和定制化的回收整体解决方案，极力做到经济效益和绿色环保双赢。

公司产品销售遍及全球各地，并出口北美、欧洲，中东等。技术专业、经验丰富的团队为您提供最完善的售前、售后服务。

使命

以高品质为基础，以技术创新为突破，以客户需求为导向，做行业领先的破碎，回收装备和解决方案提供商。

愿景

专注破碎，回收领域技术发展，聚焦客户的需求和挑战，提供有竞争力的回收方案和高品质回收系统，极力做到经济效益和绿色环保双赢。

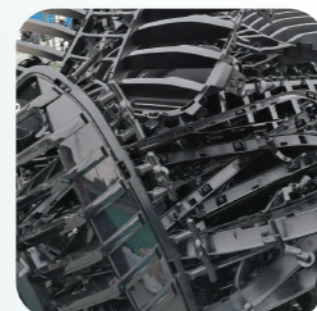
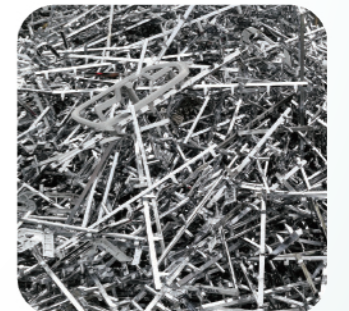
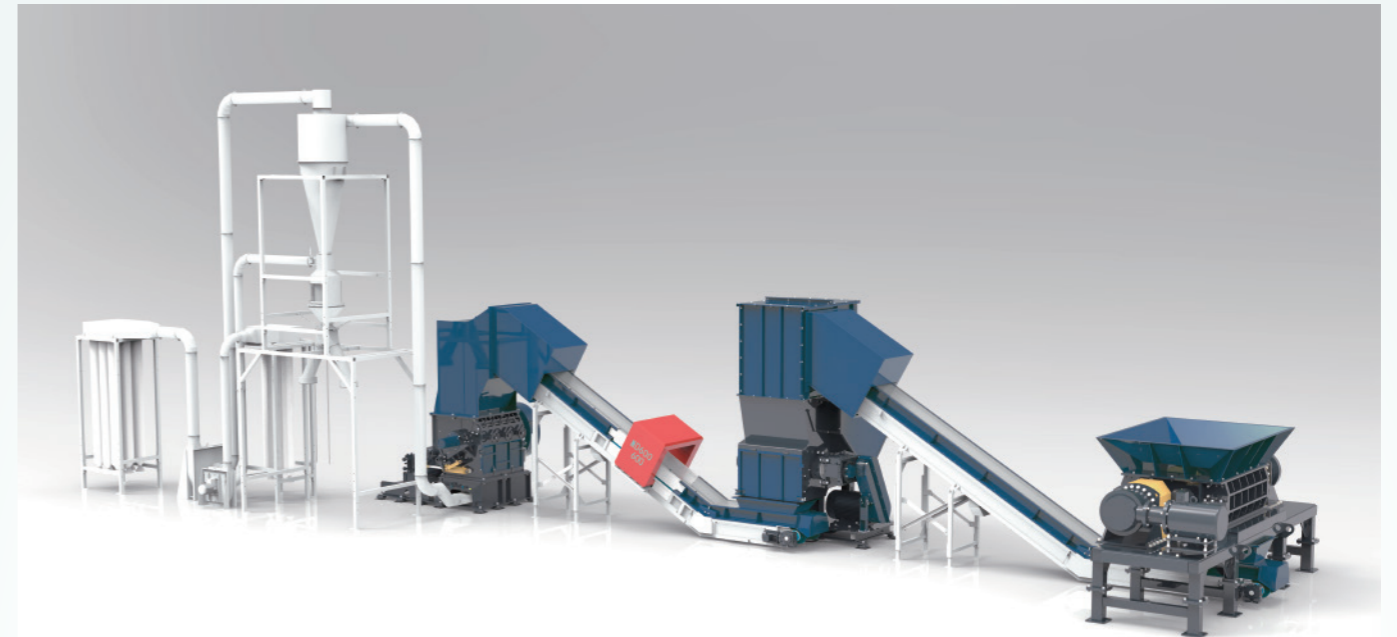

GP系列-型材片材专用粉碎机

◆ 产品简介

GP系列粉碎机是专为需要粉碎较长的管材和宽幅的型材特别设计的一款机型。投料口几乎与地面平行，对于较长尺寸的材料，如小直径PVC管材、宽幅的型材投料极为方便。当粉碎室内投入过多待粉碎固废料时，转子就不再接受更多待粉碎料，直到粉碎室内的料被粉碎完为止。故不用担心物料堵塞的问题。

◆ 适用物料

- GP系列粉碎机适用于各种16~300mm PE、PP、PVC、塑料管材、宽幅门板、片材、板材，当粉碎量较大时，可配置喂料、抽吸机组和除尘系统。

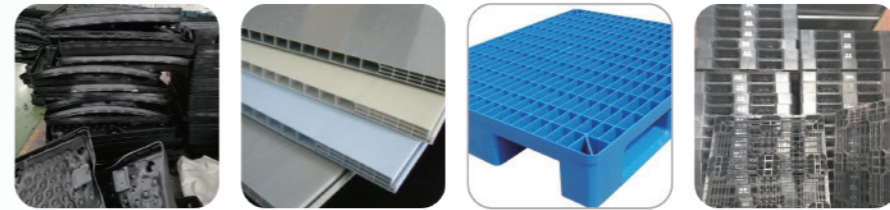

◆ 产品型号及主要参数

项目	单位	GP600/500	GP560/700	GP560/1000	GP700/1400	
喂料口尺寸	mm	440x440	640x280	910x280	1440x320	
转子直径	mm	600	560	560	700	
转速	rpm	560	470	470	410	
马达功率	kw	37	55	75	110	
转子刀具数	pcs	5×2	5×2	5×2	5×4/7×4	
定刀数	pcs	2	2	2	2	
液压站功率	kw	1.5	1.5	1.5	1.5	
筛网尺寸	mm	6~30	6~30	6~30	8~30	
粉碎室尺寸	mm	516x498	716x650	985x650	1400x700	
机械外观尺寸	长 A	mm	2250	2400	2400	2480
	长 B	mm	1860	2200	2200	2320
	宽 C	mm	1350	1800	2050	2400
	宽 D	mm	820	1060	1480	1840
	高 E	mm	1620	1750	1750	1980

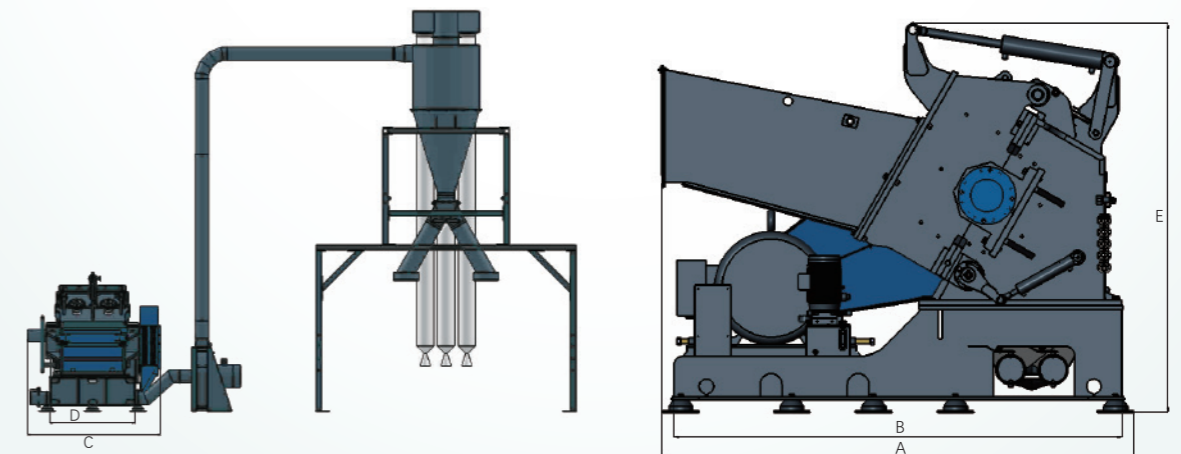



GC系列-静音型粉碎机

◆ 产品简介

GC系列是静音型粉碎机，采用封闭式的隔音箱，故操作时噪音极低，隔音箱采用了最新高科技隔音材料，该机型更换刀片和筛网简单快捷。带有“V”型转子的粉碎室操作安全可靠，GC系列造型美观且使用寿命长，性价比远高于其他品牌同类型机器，瑞莱格可提供各种辅机设备，如输送带、金属分离器、粉尘分离器等，以提高其回收性能。

◆ 适用物料

- 粉碎各种固体废料，无论是粉碎注塑模件、浇口、型材、片材或薄膜以及较小体积的瓶罐，该系列机型都能粉碎出高质量的均匀颗粒。



◆ 产品型号及主要参数

项目	单位	GC300/600	GC300/1000	GC500/700
转子直径	mm	300	300	500
转子宽度	mm	590	990	700
粉碎室	mm	315×590	315×990	540×700
马达功率	kw	11 ~ 18.5	18.5 ~ 22	30 ~ 45
机械外观尺寸	宽 A	mm	1680	1950
	长 B	mm	1550	1550
	高 C	mm	2100	2100

项目	单位	GC500/1000	GC700/700	GC700/1000
转子直径	mm	500	700	700
转子宽度	mm	990	700	990
粉碎室	mm	540×990	780×700	780×990
马达功率	kw	45 ~ 55	45 ~ 55	45 ~ 75
机械外观尺寸	宽 A	mm	1900	1600
	长 B	mm	2300	2500
	高 C	mm	2770	3170

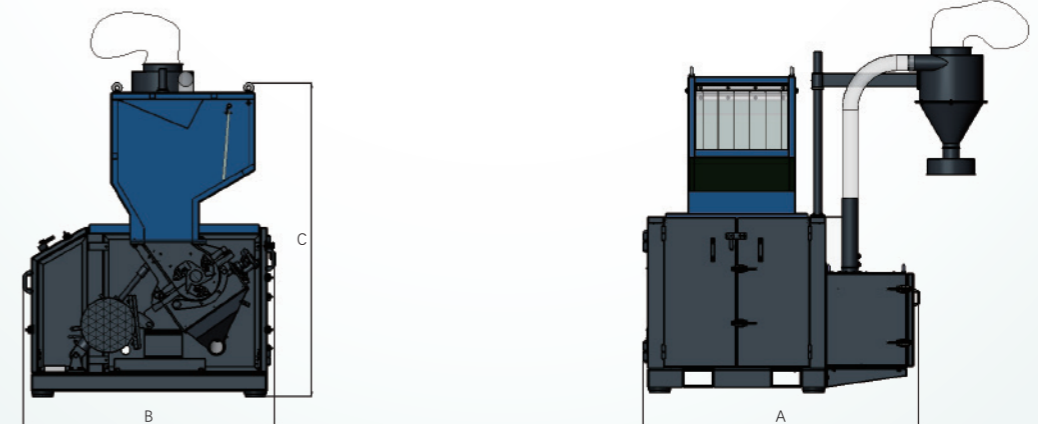
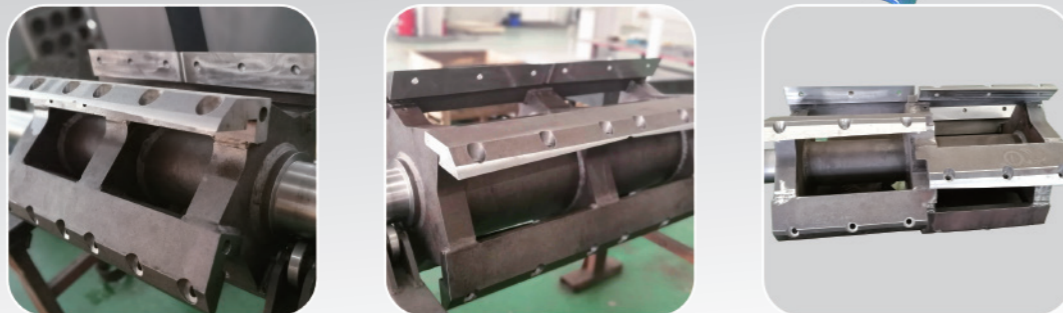



GE系列-经济型粉碎机

◆ 产品简介

GE系列粉碎机是结合GC系列机型的优点开发的一款经济型粉碎机，虽然GE机型没了隔音箱，但更显著的紧凑和经济，其应用领域同GC一样广泛，机械造型美观，而且可靠耐用，易于清洗，性价比高。GE系列机型均配有不锈钢材质的接料箱，另外可根据客户需求配置抽吸机组和风机。

◆ 适用物料

● GE系列粉碎机适用于塑胶制品生产线在线粉碎和回收，具有特殊的切割技术，可回收各种小块薄壁空心材料，包括注塑件、吹塑件、型材、片材、薄膜等材料，回收颗粒均匀理想。



◆ 产品型号及主要参数

项目	单位	GE300/600	GE300/1000	GE500/700
转子直径	mm	300	300	500
转子宽度	mm	590	990	700
粉碎室	mm	315×590	315×990	540×700
马达功率	kw	11 ~ 18.5	18.5 ~ 22	30 ~ 45
机械外观尺寸	宽 A	mm	1380	1620
	长 B	mm	1800	1300
	高 C	mm	1960	1960

项目	单位	GE500/1000	GE700/700	GE700/1000
转子直径	mm	500	700	700
转子宽度	mm	990	700	990
粉碎室	mm	540×990	780×700	780×990
马达功率	kw	45 ~ 55	45 ~ 55	45 ~ 75
机械外观尺寸	宽 A	mm	1650	1410
	长 B	mm	1910	2050
	高 C	mm	2510	2910

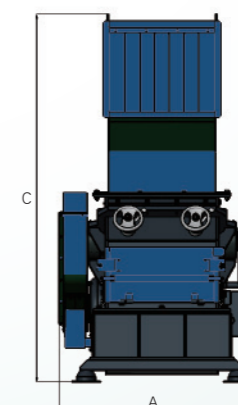
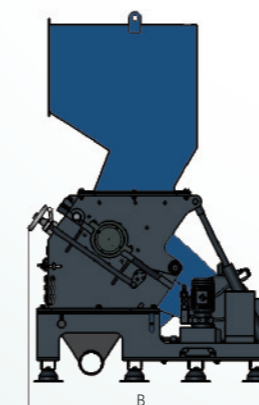

GF系列-薄膜、瓶子专用粉碎机

◆ 产品简介

GF系列粉碎机是专为薄膜、小中空瓶和PET瓶子特别设计的一款机型。根据不同物料形态特点、可以设计针对性的转子结构“专机专用”，达到最优的破碎效果。产量相对普通粉碎机可以提高20%~40%左右。该机型具有造型美观，可靠耐用，性价比高的特点。

◆ 适用物料

- GF系列粉碎机适用配套清洗线湿粉和普通干粉，物料主要包括薄膜、PET瓶子和小中空类瓶子等。

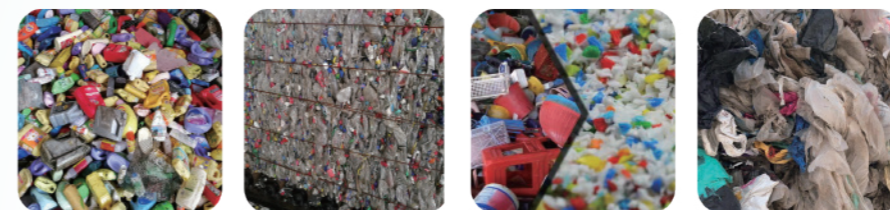

◆ 优势

- 箱体抗耐磨处理
- 刀具寿命长
- 粉尘率低
- 产量大
- 稳定性高

◆ 产品型号及主要参数

项目	单位	GF500/700	GF700/1000	GF700/1200	GF800/1600
转子直径	mm	Φ500	Φ700	Φ700	Φ800
转子宽度	mm	700	972	1160	1560
动刀数量	pcs	5×2	5×2/7×2	5×2/7×2	5×4/7×4
定刀排数	row	2	2	2	2
粉碎室尺寸	mm	500×716	700×1000	700×1176	800×1600
马达功率	kw	37~55	75	90	160
产量	t/h	0.4~0.6	0.8~1	1.5~1.8	2.5~3



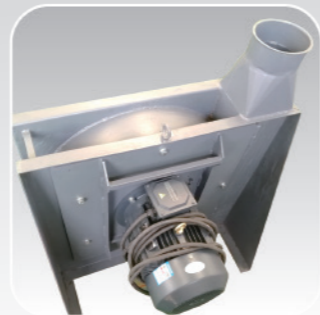

GH系列-重型粉碎机

◆ 产品简介

GH重型粉碎机系列拥有坚固的破碎腔体，整体钢结构焊接的转子，是专门为满足苛刻需求和不易碾碎的材料而设计的一款通用型破碎机。该产品装配有大型转子轴承的同时不仅带有“V”型切割的转子，还加入了可拆卸的偏转楔（即第三把定刀），通过简单的拆装，达到了破碎不同材料和迅速增加产量的能力。

◆ 适用物料

● GH系列重型粉碎机现在被广泛应用于：型材、管材、薄膜、片材或大块实心体等的回收粉碎。



◆ 产品型号及主要参数

项目	单位	GH350/500	GH500/600	GH600/800	GH500/1000	
转子直径	mm	Φ350	Φ500	Φ600	Φ500	
转子宽度	mm	500	600	800	1000	
转刀数量	pcs	3×2/5×2	3×2/5×2	5×2/7×2	3×2/5×2	
定刀排数	row	2/3	2/3	2/3	2/3	
粉碎室尺寸	mm	516×460	636×590	790×695	985×590	
马达功率	kw	15 ~ 22	37 ~ 55	55 ~ 90	55 ~ 90	
机械外观尺寸	长 A	mm	1600	2060	2210	2230
	长 B	mm	1700	2143	2276	2000
	宽 C	mm	1250	1530	1782	1950
	宽 D	mm	770	950	1174	1350
	高 E	mm	2200	2620	3000	2860

项目	单位	GH700/1000	GH800/1200	GH800/1600	GH800/2000	
转子直径	mm	Φ700	Φ800	Φ800	Φ800	
转子宽度	mm	1000	1200	1600	2000	
转刀数量	pcs	5×2/7×2/9×2	7×2/9×2	7×4/9×4	7×4/9×4	
定刀排数	row	2/3	2/3	2/3	2/3	
粉碎室尺寸	mm	985×800	1150×915	1570×915	1960×915	
马达功率	kw	75 ~ 110	110 ~ 160	132 ~ 200	160 ~ 200×2	
机械外观尺寸	长 A	mm	2500	2900	2875	2650
	长 B	mm	2664	3100	3200	2800
	宽 C	mm	2060	2360	2865	3400
	宽 D	mm	1290	1500	1960	2220
	高 E	mm	3420	3900	4150	4280

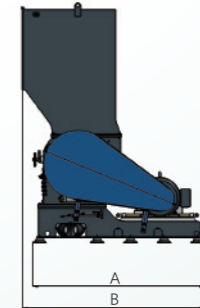
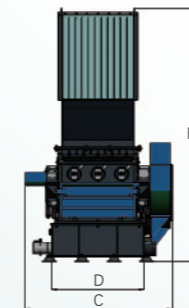



HM系列-锤式粉碎机



◆ 产品简介

HM系列粉碎机是专为线路板、脆性物料设计研发的，利用锤击式原理破碎的一款重型机型。该机型具有坚固且经过抗耐磨处理的破碎腔体、转子和刀具等。该机型具有造型美观、可靠耐用、适用性广、性价比高等特点。

◆ 适用物料

- HM系列粉碎机适用于线路板、电视机、电脑、和其它脆性物料等的处理。



◆ 优势

- 箱体、转子抗耐磨处理
- 刀具寿命长
- 通用性高
- 产量大
- 出料大小可控

◆ 产品型号及主要参数

项目	单位	HM600/800	HM700/1000	HM800/1200	HM800/1600
转子直径	mm	Φ600	Φ700	Φ800	Φ800
转子宽度	mm	800	1000	1200	1600
动刀数量	pcs	21	24	27	30
定刀排数	row	2	2	2	2
粉碎室尺寸	mm	600×800	700×1000	800×1200	800×1600
马达功率	kw	55~90	75~110	110~160	130~200

